

**PROJEKTINIŲ PASIŪLYMŲ
„KRIVULĖS GATVĖS ALYTUJE REKONSTRAVIMO PROJEKTAS”
VIEŠO SUSIRINKIMO
PROTOKOLAS**

**2018 m. lapkričio 20 d., 17:00 val. Alytaus miesto savivaldybės, adresas
Rotušės a. 4, Alytaus miesto savivaldybės administracijos tarybos salė, Alytus**

Susirinkimas vyko 2018 m. lapkričio 20 d., 17:00 val., Alytaus miesto savivaldybės patalpose, adresu Rotušės a. 4, Alytaus miesto savivaldybės administracijos tarybos salėje, Alytuje. Susirinkimas prasidėjo 17:00 val.

Susirinkimo pirmininkas: UAB „SRP projektas“ atstovė Dovilė Gribulienė

Susirinkimo sekretorė: UAB „SRP projektas“ atstovė Dovilė Gribulienė

Susirinkimo pranešėjai: UAB „SRP projektas“ atstovė Dovilė Gribulienė

Svarstomų projektinių pasiūlymų pavadinimas: „Krivulės gatvės Alytuje rekonstravimo projektas“

Dalyvių registracija prasidėjo 16:55.

Įvadinis žodis. Projektinių pasiūlymų pristatymas: Dovilė Gribulienė.

Labas vakaras. Šiandien susirinkusiems į viešą svarstymą, pristatysiu Krivulės gatvės Alytuje rekonstravimo projekto projektinius pasiūlymus, kuriuos parengėme vadovaudamiesi projektavimo užduotimi ir statybos veiklą Lietuvoje reglamentuojančiais įstatymais bei normatyvais.

Rekonstruojamas gatvės ruožas yra Krivulės gatvė, kuri jungiasi sankryžomis su Jūratės, Gražinos gatvėmis. Esama gatvės danga – žvyro danga. Žvyro danga duobėta, nėra užtikrintas tinkamas paviršinio vandens nuvedimas.

Projektuojamos gatvės važiuojamosios dalies plotis – 6,00 m, ilgis - 666 m. Įrengiamos 2 eismo juostos. Važiuojamoji dalis aprėminta gatvės betoniniais bordiūrais. Šalia važiuojamosios dalies kairėje gatvės pusėje projektuojamas 1,50 m šaligatvis, kuris aprėminamas iš vienos pusės gatvės bordiūrais, o iš kitos pusės vejos betoniniais bordiūrais. Siekiant prisiderinti prie žemės sklypų, nuvažos iš asfalto dangos projektuojamos iki sklypų ribų arba iki gyventojų įrengtų esamų dangų. Kairėje kelio pusėje už tako projektuojamas LED gatvės apšvietimas. Projektuojamos gatvės dangos konstrukcija - dviejų sluoksnių asfaltbetonio danga; šaligatvių dangos konstrukcija – betoninių trinkelų danga. Suprojektuota gatvės lietaus nuotekos. Tam, kad būtų nusausinta gatvės dangos konstrukcija po bordiūrais projektuojamas drenažas.

Prašau, klausikite bei teikite pasiūlymus.

Pasisako suinteresuotas visuomenės atstovas Laurynas Butkus:

Kas bus numatoma laisvoje valstybinėje žemėje, kur nebus gatvės statinių?

Atsako Dovilė Gribulienė:

Laisvoje valstybinėje žemėje kitų statinių neplanuojama, esami grioviai bus panaikinti.

Atsako Mykolas Rinkevičius:

Tose vietose kur bus panaikinti grioviai, žemės plotai bus suplanuoti ir sklandžiai suvesti su esamu paviršiumi.

Pasisako suinteresuotas visuomenės atstovas Laurynas Butkus:

Ar Jūs galite atsakyti apie valstybinės žemės priežiūros klausimus?

Atsako Dovilė Gribulienė:

Ne, tai ne mūsų kompetencija.

Pasisako suinteresuotas visuomenės atstovas Rūta Briliauskienė:

Krivulės gatvės 27 sklypo nuovažą prašau pratęsti iki sklypo ribos.

Atsako Dovilė Gribulienė:

27 sklypo nuovaža bus pratęsta iki sklypo ribos.

Pasisako suinteresuotas visuomenės atstovas Laurynas Butkus:

Ar Jūs galite atsakyti apie Krivulės gatvės namų numeraciją?

Atsako Dovilė Gribulienė:

Ne, tai ne mūsų kompetencija.

Pasisako suinteresuotas visuomenės atstovas Naida Jurkevičienė:

Prašome numatyti „gulinčius policininkus“ ar ką kita, kadangi gatve važiuojančios mašinos stipriai viršija greitį.

Atsako Dovilė Gribulienė:

Ačiū už pasiūlymą, atsižvelgsime į šią pastabą ir ją suderinsime su Alytaus miesto savivaldybe.

Pasisako suinteresuotas visuomenės atstovas Aušra Kišonienė:

Kada savivaldybė įgyvendins projektą?

Atsako Sigitas Stumbras:

Jeigu bus finansavimas, tai projektas bus įgyvendintas greitai.

Pasisako Dovilė Gribulienė.

Ačiū visiems, kad susirinkote, viešojo susirinkimo procedūra įvyko, susirinkimas baigtas.

Susirinkimas baigėsi 18:00 val.

Viešo susirinkimo procedūra atlikta.

Pasiūlymus el. paštu pateikė iki susirinkimo:

1. Remigijus;
2. Gintaras Rakaitis.

Atsakymus į pasiūlymus projekto rengėjai pateikia nustatyta tvarka ir terminais.

PRIDEDAMA

1. Dalyvių sąrašas

Susirinkimo pirmininkas (-ė)



Dovilė Gribulienė

Susirinkimo sekretorė



Dovilė Gribulienė

Dovilė Gribulienė

From: Remigijus <rsstatyba@gmail.com>
Sent: Friday, November 16, 2018 10:45 AM
To: Dovilė Gribulienė
Subject: Re: del projekto krivules g.
Attachments: image001.png

Gal zinot kas projektavo jurates g. nes ten irgi tas patc

2018-11-16, pn 10:39 Dovilė Gribulienė <dovile@srp-projektas.lt> rašė:

Laba diena,

Krivulės g. 2 sklypas detaliuoja planu turi įvažiavimą iš Jūratės g. todėl Krivulės g. įvažiavimas jam nenumatytas.

Pagarbiai,

Dovilė Gribulienė | Projekto vadovė

From: Remigijus [mailto:rsstatyba@gmail.com]
Sent: Friday, November 16, 2018 10:19 AM

To: Dovilė Gribulienė <dovile@srp-projektas.lt>
Subject: Re: del projekto krivules g.

Laba diena. Norejau paklausti pagal sita projekta kaip ivaziuoti i krivules 2 sklypa, nes is jurates g. griovys iskastas naujai ir kaip matau ir is krivules g. tai pat bus.

Pagarbiai

Remigijus

8 68393817

2018-11-12, pr 10:36 Dovilė Gribulienė <dovile@srp-projektas.lt> rašė:

Laba diena,

Siunčiu projektinius pasiūlymus.

Pagarbiai,

Dovilė Gribulienė | Projekto vadovė

From: Remigijus [mailto:rsstatyba@gmail.com]
Sent: Friday, November 9, 2018 2:38 PM
To: Dovilė Gribulienė <dovile@srp-projektas.lt>
Subject: del projekto krivules g.

Laba diena. Jeigu galit ikelkit projekta krivules g. Alytus

Pagarbiai

Remigijus

Atsakymas į Gintaro Rakaičio 2018 m. lapkričio 5 d. gautą elektroninį laišką

Projekto pavadinimas: „Krivulės gatvės Alytuje rekonstravimo projektas“

Adresas: Krivulės g. Alytus.

Statinio rūšis pagal naudojimo paskirtį: susisiekimo komunikacijos: keliai (gatvės).

Statinio kategorija: Ypatingasis statinys

Statytojas (Užsakovas): Alytaus miesto savivaldybės administracija.

Projektuotojas: UAB „SRP Projektas“.

Projekto rengėjai išnagrinėjo Jūsų pastabas, pateiktas iki viešo susirinkimo, kuris įvyko 2018 m. lapkričio 20 d., dėl Krivulės gatvės Alytuje rekonstravimo projekto projektinių pasiūlymų ir pateikia atsakymus ir paaiškinimus:

1. *Rekonstruojama gatvė priskiriama aptarnaujančiųjų gatvių kategorijai (STR 2.06.04:2011, 4 lentelė). Vadovaujantis, KPT SDK 07 Nr.2 ir Nr. 9 lentelėmis (IV dangos konstrukcijos klasė), asfalto pagrindo sluoksnį projektuoti 10 cm storio, skaldos pagrindo Ev2≥150 MPa, AŠAS - Ev2≥100 MPa;*
 - 1.1. Pasiūlymas priimtas, dangos konstrukcijos sluoksniai atitinka KPT SDK 07 Nr.2 ir Nr. 9 lenteles;
2. *Rekonstruojamos gatvės sankryžose dešiniųjų posūkių spindulius projektuoti 8÷10 m. STR 2.06.04:2011, 22 lentelė;*
 - 2.1. Pasiūlymas priimtas, sankryžų spinduliai patikslinti pagal STR 2.06.04:2011, 22 lentelę;
3. *Brėžinyje "Skersinis profilis" skersinio pjūvio dešinėje pusėje neišspręstas apsauginio šalčiui atsparaus sluoksnio drenavimas, projektuoti drenažą. STR 2.06.04:2011, XX sk., 232 p. ir KTR 1.01:2008, IX sk., III skirsn., 130 p;*
 - 3.1. Pasiūlymas priimtas, skersinio profilio dešinėje pusėje numatytas konstrukcijos drenavimas;
4. *Žmonių su negalia poreikiams, šaligatviuose, prieš susikirtimus su gatvių važiuojamąja dalimi, projektuoti įspėjamuosius paviršius su apvalių kauburėlių danga. STR 2.03.01:2001, 39 p. ir 135 p.*
 - 4.1. Pasiūlymas priimtas, šaligatviuose prieš susikirtimus projektuojami įspėjamieji paviršiai.

UAB „SRP projektas“ atstovė



Dovilė Gribulienė

VIEŠOJO SUSIRINKIMO DALYVIŲ SĄRAŠAS

2018 m. lapkričio 20 d.

Projekto pavadinimas: Krivulės gatvės Alytuje rekonstravimo projektas

Eil. Nr.	Vardas pavardė	El. paštas	Telefono numeris	Parašas
1.	Aurita Krišniūtė	aurita.krisniute @gmail.com	madagasharo 8-672-31206	
2.	Naida Jurekaičiūtė	naida.jurekaičiute @gmail.com	8-604-94076	
3.	Mykolas Rinkevičius	mykolas.rinkevicius @alytus.lt	8-616-49675	
4.	Mecislavas Borisevičius	Borisevicius @gmail.com	8-681-41179	
5.	Neringa Ringytė	AMSA		
6.	Sigitas Skumbra	HOLSA	8-898-25773	
7.	Laurynas Butkus	LAIRYNAS.B @ INBOX.LT	8-618 58787	
8.	Andas Kibildis	andras.kibildis @gmail.com	8-61475495	
9.	Ruta Brilianauskienė	rute.brilianauskiene @alytus.lt	8-610-30961	
10.				
11.				
12.				
13.				
14.				
15.				
16.				
17.				
18.				

VIEŠOJO SUSIRINKIMO PASISAKYMŲ SARAŠAS

2018 m. lapkričio 20 d.

Projekto pavadinimas: Krivulės gatvės Alytuje rekonstravimo projektas

Eil. Nr.	Vardas pavardė	El. paštas	Telefono numeris	Parašas
1.	Laurynas Antanas	LAIKYNAS.10@INBDOX.LT	8-618-58787	
2.	Rūta Būdikaitienė		8-610-50961	
3.	Arūna Kisonienė			
4.				
5.				
6.				
7.				
8.				
9.				
10.				
11.				
12.				
13.				
14.				
15.				
16.				
17.				
18.				
19.				

STENDŲ IŠKABINIMO VIETOS SITUACIJOS SCHEMA

(Stendų pakabinimo data 2018.11.05)

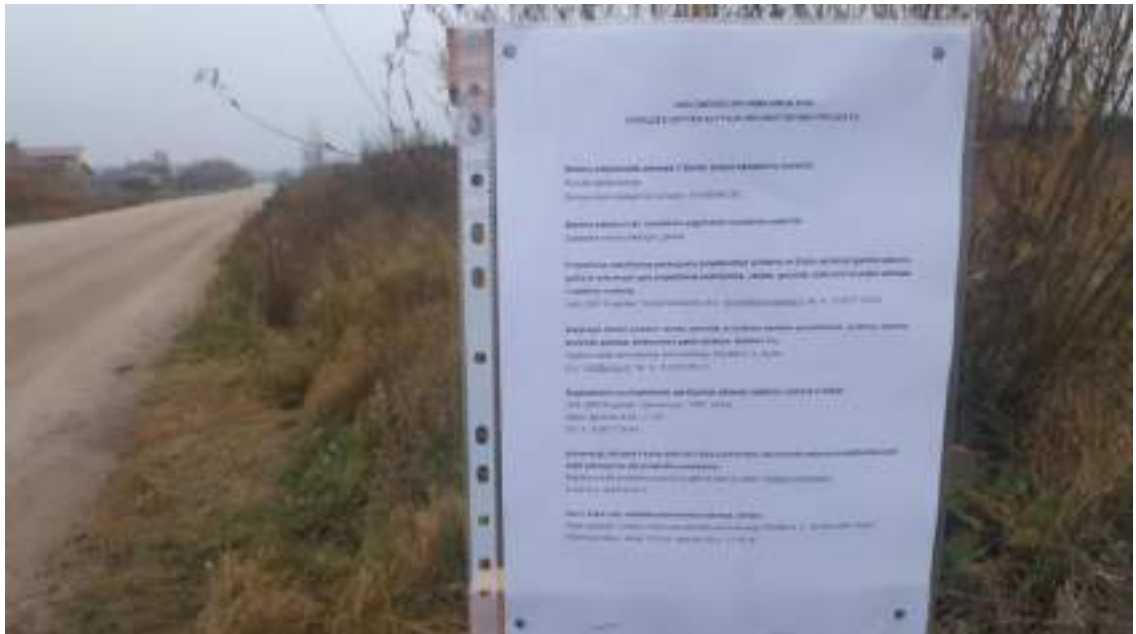

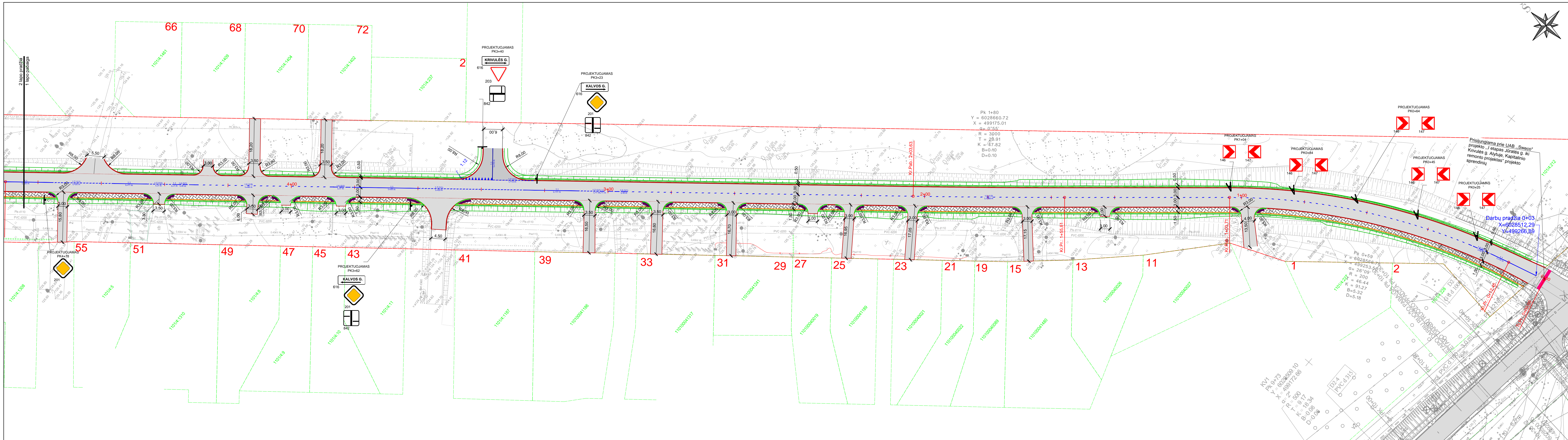

SUTARTINIAI ŽYMĖJIMAI:

	- Gatvės raudonosios linijos;
	- Betoninis kelio bordiūras;
	- Vejos bordiūras;
	- Nužemintas kelio bordiūras;
	- Sklypų ribos;
	- Projektuojama pralaida;
	- Projektuojama asfalto danga;
	- Projektuojama betoninių trinkelų danga;
	- Važiujamosios dalies kraštas;
	- Slaito riba;
	- Projektuojamo kelio ženklų pastatymo vieta su metaline atrama;
	- Projektuojamas horizontalus kelio ženklinimas;
	- Prisijungiama prie UAB „Sweco“ projektuojamų projektų;
	- Suvedimas su esama danga;
	- Projektuojamas įspėjamasis paviršius iš kontrastingos spalvos iškilųjų kaupturių.

0	2018-11	Projektiniai pasiūlymai
LAIIDA	ISLEIDIMO DATA	LAIIDOS STATUSAS. KEITIMO PRIEŽASTIS (JEI TAIKOMA)
KVAL. PATV. DOK. NR.	Statinio projekto pavadinimas	
31368	SRP X Krivulės gatvės Alytaus mieste rekonstravimo projektas	
27317	PV Dovilė Gribulienė	Dokumento pavadinimas
	PDV Dovilė Gribulienė	Dangų ir eisimo organizavimo planas M 1:500
	INŽ. Ramūnas Tamulionis	Laida
		0
LT	Statybos ir (arba) užsakovas	Dokumento žymuo
	Alytaus miesto savivaldybės administracija	P18-030-PP-DEO
		Lapas
		Lapų
		1
		2

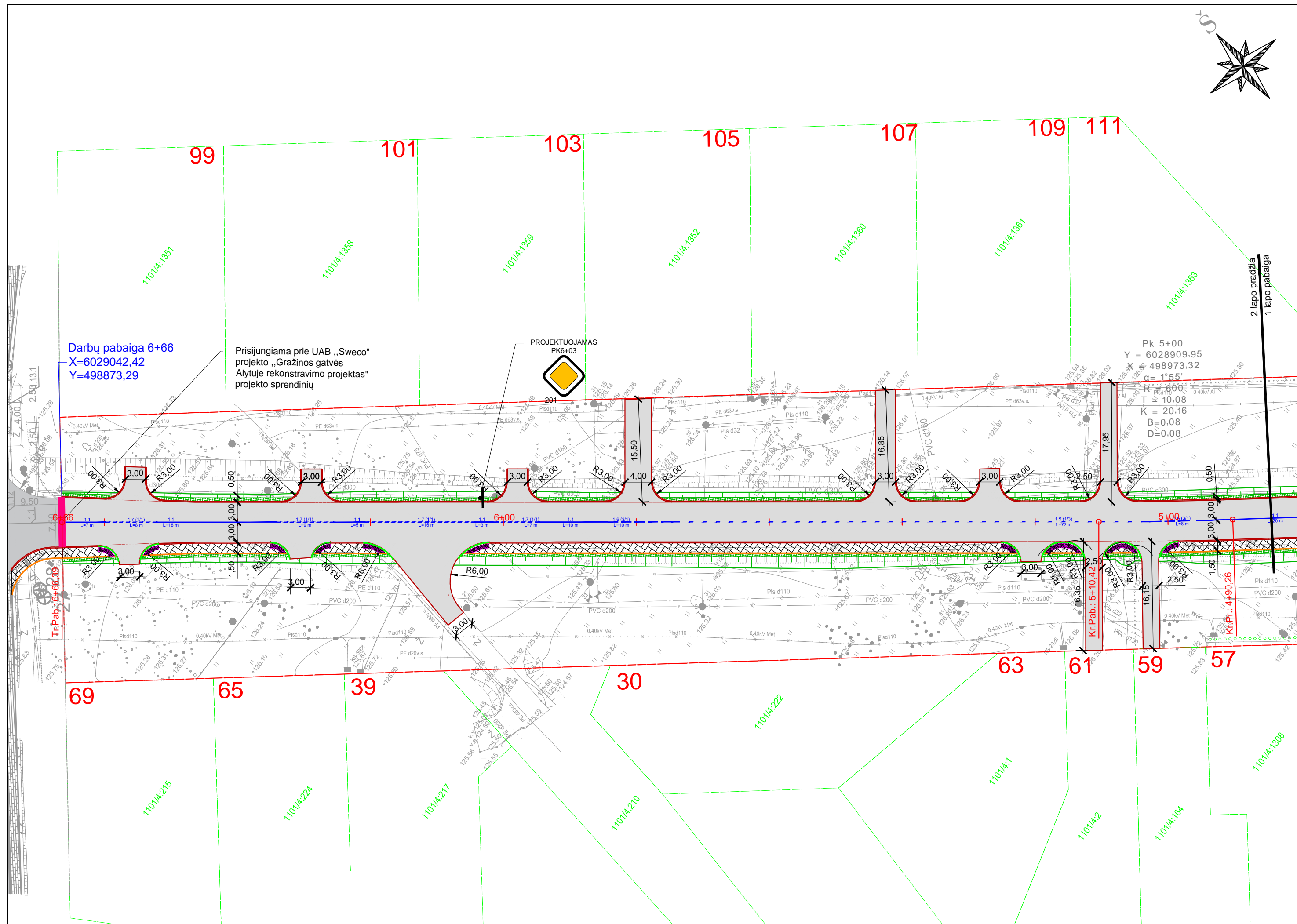

Darbų pabaiga 6+66
 X=6029042,42
 Y=498873,29

Prisijungiama prie UAB „Sweco“
 projekto „Gražinos gatvės
 Alytuje rekonstravimo projektas“
 projekto sprendinių

PROJEKTUOJAMAS
 PK6+03

Pk 5+00
 Y = 6028909.95
 X = 498973.32
 $\alpha = 1^\circ 55'$
 $R = 600$
 $T = 10.08$
 $K = 20.16$
 $B = 0.08$
 $D = 0.08$

2 lapo pradžia
 1 lapo pabaiga

SUTARTINIAI ŽYMĖJIMAI:

	- Gatvės raudonosios linijos ;
	- Betoninis kelio bordiūras;
	- Vejos bordiūras;
	- Nužemintas kelio bordiūras;
	- Sklypų ribos;
	- Projektuojama pralaida;
	- Projektuojama asfalto danga;
	- Projektuojama betoninių trinkelų danga;
	- Važiuojamosios dalies kraštas;
	- Šlaito riba;
	- Projektuojamo kelio ženklo pastatymo vieta su metaline atrama;
	- Projektuojamas horizontalus kelio ženklavimas;
	- Prisijungiama prie UAB „Sweco“ projektuojamų projektų;
	- Suvedimas su esama danga;
	- Projektuojamas įspėjamasis paviršius iš kontrastingos spalvos iškilųjų kauburėlių.

Skersinis pjūvis Nr.1

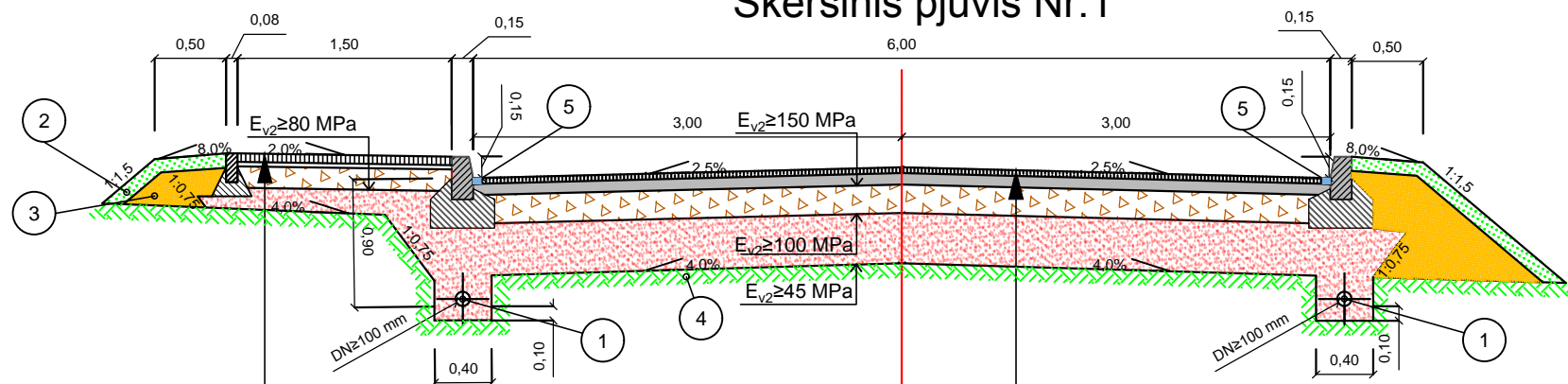

0,07	Betoninės trinkelės
0,03	Skaldos atsijų posluoksnis
0,15	Skaldos pagrindo sluoksnis 0/45 (E _{v2} ≥80 MPa)
0,15	Apsauginis šalčiui atsparus sluoksnis Žemės sankasa (E _{v2} ≥45 MPa)

0,04	Viršutinis asfalto sluoksnis AC 11VN (70/100)
0,10	Asfalto pagrindo dangos sluoksnis AC 22 PN (70/100)
0,20	Skaldos pagrindo sluoksnis 0/45 (E _{v2} ≥150 MPa)
0,31	Apsauginis šalčiui atsparus sluoksnis (E _{v2} ≥100 MPa) Žemės sankasa (E _{v2} ≥45 MPa)

- 1 - Drenažo vamzdis
- 2 - Dirvožemio sluoksnis (irengiamas apželdinant veja), h=0,10 m;
- 3 - Užpilamas gruntas ŽB, ŽG, ŽP, ŽD, ŽM, SB, SG, SP, SD, SM;
- 4 - Žemės sankasa;
- 5 - Bituminė juosta h= 0.04 m.

Betoninis kelio bordiūras
M 1:10

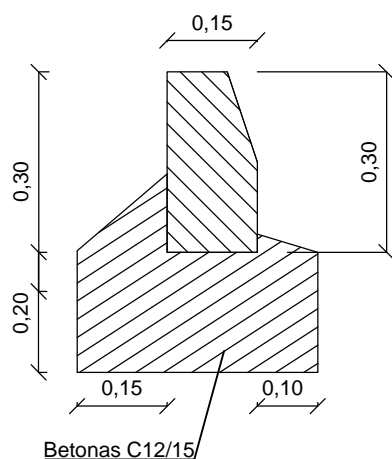

Betoninis vejos bordiūras
M 1:10

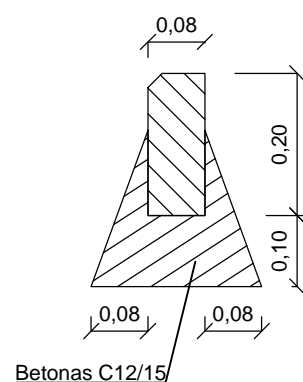

0	2018-11	Projektiniai pasiūlymai		
LAIDA	IŠLEIDIMO DATA	LAIDOS STATUSAS. KEITIMO PRIEŽASTIS (JEI TAIKOMA)		
KVAL. PATV. DOK. NR.			Statinio projekto pavadinimas	
			Krivulės gatvės Alytaus mieste rekonstravimo projektas	
31368	PV	Dovilė Gribulienė		
27317	PDV	Dovilė Gribulienė		Dokumento pavadinimas
	INŽ.	Ramūnas Tamulionis		Laida
				0
				Skersinis profilis M 1:50
LT	Statytojas ir (arba) užsakovas	Dokumento žymuo		Lapas
	Alytaus miesto savivaldybės administracija	P18-030-PP-SP		Lapų
				1
				1